

剖分式调心滚子轴承

公制带分离锁紧环-230SM530-MA

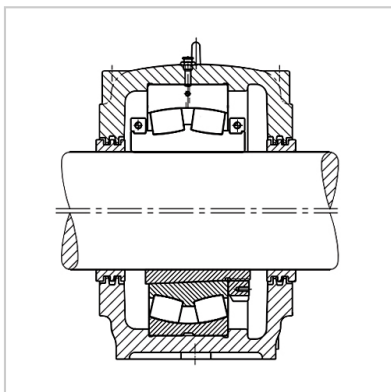
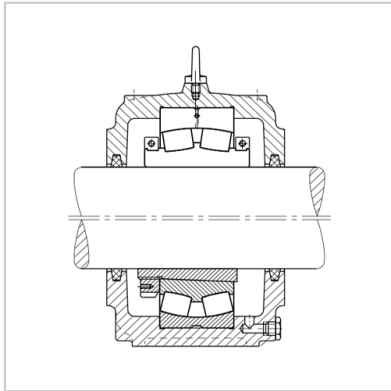
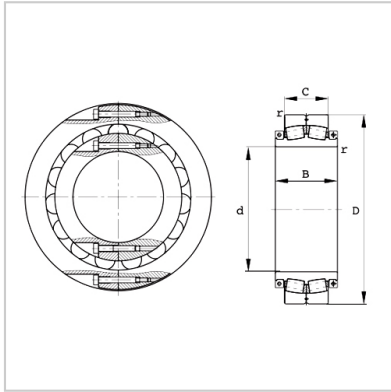

型号 :	230SM530-MA
kg :	556

尺寸 mm :

d :	530
D :	820
C :	195
B :	300
r(min.) :	6

基本额定载荷kN :

动载荷Cr :	4650
静载荷Cor :	9650

计算系数 :

e :	0.23
Y1 :	2.95
Y2 :	4.4
Y0 :	2.89
Cur :	700
Fa :	94.2
nG :	160

螺钉锁紧扭矩 N m :

Mi :	580
Ma :	120

更换带适配套的非剖分调心滚子轴承 :

轴承 :	230/560K
适配套 :	H30/560HG
适宜的轴承座** :	-

: