

剖分式调心滚子轴承

公制带分离锁紧环-231SM430-MA

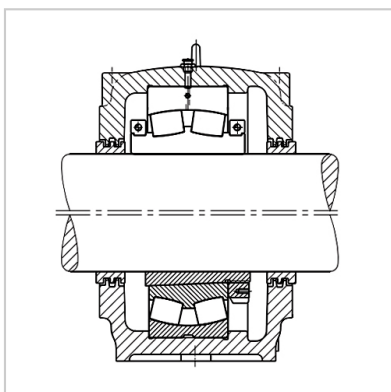
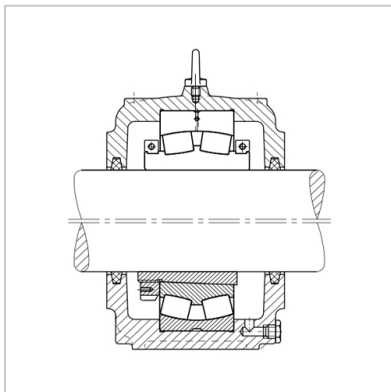
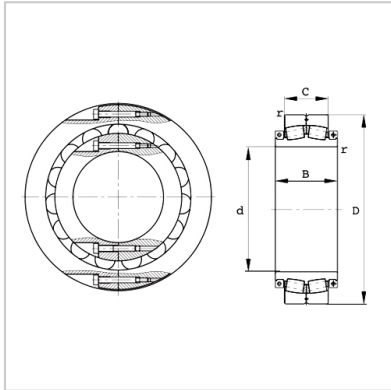

型号 : 231SM430-MA

kg : 624

尺寸 mm :

d : 430

D : 760

C : 240

B : 344

r(min.) : 6

基本额定载荷kN :

动载荷Cr : 5500

静载荷Cor : 10400

计算系数 :

e : 0.29

Y1 : 2.33

Y2 : 3.47

Y0 : 2.28

Cur : 600

Fa : 94.2

nG : 300

螺钉锁紧扭矩 N m :

Mi : 580

Ma : 295

更换带适配套的非剖分调心滚子轴承 :

轴承 : 23192K

适配套 : H3192HG

适宜的轴承座** : -

: