

剖分式调心滚子轴承

公制带分离锁紧环-241SM470-MA

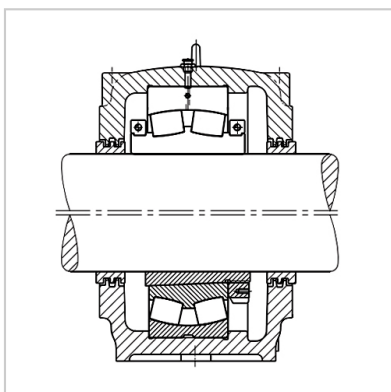
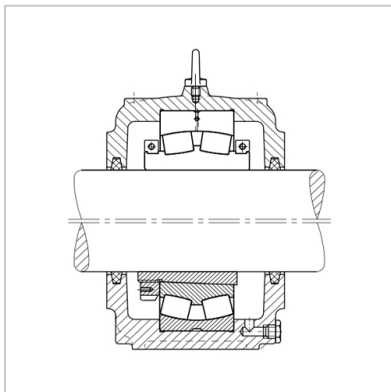
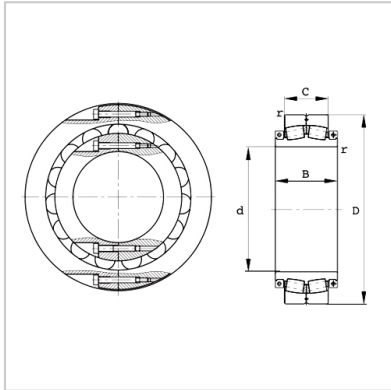

型号 : 241SM470-MA

kg : 725

尺寸 mm :

d : 470

D : 830

C : 325

B : 420

r(min.) : 7.5

基本额定载荷kN :

动载荷Cr : 7800

静载荷Cor : 16000

计算系数 :

e : 0.39

Y1 : 1.75

Y2 : 2.61

Y0 : 1.71

Cur : 1140

Fa : 60

nG : 530

螺钉锁紧扭矩 N m :

Mi : 1000

Ma : 295

更换带适配套的非剖分调心滚子轴承 :

轴承 : 241/500K30

适配套 : H240/500HG

适宜的轴承座\*\* : -

: