

剖分式调心滚子轴承

公制带分离锁紧环-230SM500-MA

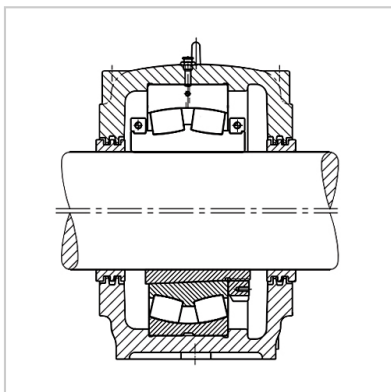
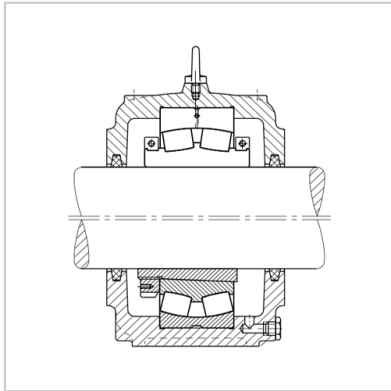
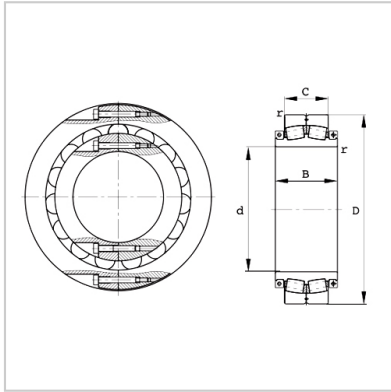

型号 :	230SM500-MA
kg :	344

尺寸 mm :

d :	500
D :	780
C :	185
B :	270
r(min.) :	6

基本额定载荷kN :

动载荷Cr :	4150
静载荷Cor :	8500

计算系数 :

e :	0.2
Y1 :	3.34
Y2 :	4.98
Y0 :	3.27
Cur :	590
Fa :	60
nG :	300

螺钉锁紧扭矩 N m :

Mi :	295
Ma :	120

更换带适配套的非剖分调心滚子轴承 :

轴承 :	230/530K
适配套 :	H30/530HG
适宜的轴承座** :	-

: