

剖分式调心滚子轴承

公制带分离锁紧环-239SM530-MA

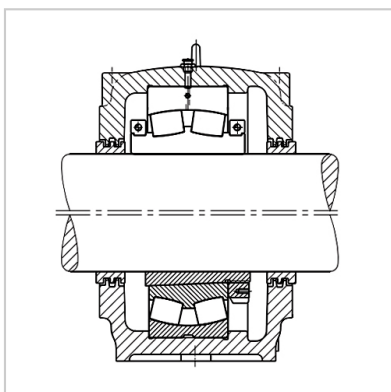
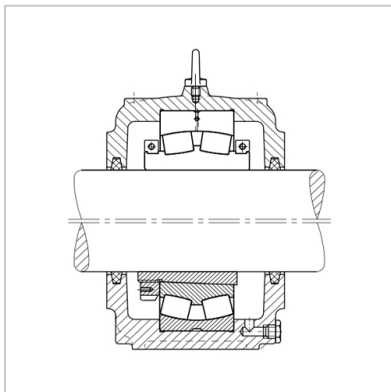
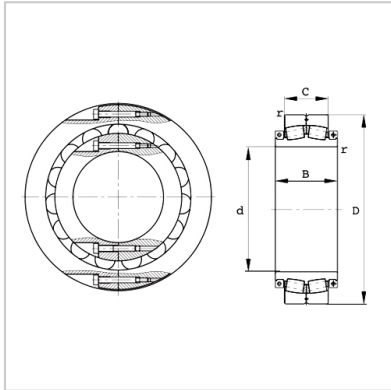

型号 :	239SM530-MA
kg :	295

尺寸 mm :

d :	530
D :	750
C :	140
B :	225
r(min.) :	5

基本额定载荷kN :

动载荷Cr :	2750
静载荷Cor :	6550

计算系数 :

e :	0.18
Y1 :	3.85
Y2 :	5.73
Y0 :	3.76
Cur :	365
Fa :	60
nG :	170

螺钉锁紧扭矩 N m :

Mi :	295
Ma :	69

更换带适配套的非剖分调心滚子轴承 :

轴承 :	239/560K
适配套 :	H39/560HG
适宜的轴承座** :	-

: